

**Ponorné kalové čerpadlo HCP s řezacím zařízením**

Typ čerpadla: **50GF23.7 3F/400V**

Hmotnost: **53** kg

Parametry: Q = **viz.graf** m<sup>3</sup>/hod H = **viz.graf** m  
 Oběžné kolo: **Otevřené vírové oběžné kolo + řezací zařízení**

Elektromotor: **suchý** Výkon: **3,7** kW Otáčky: **2860** 1/min  
 Napětí: **3F/400** V Jmenovitý proud: **8,2** A Kmitočet: **50** Hz

Spínání: **Y - přímé** Kabel: **H07RNF – 10m**

Čerpadlo je vybaveno doplňkovou ochranou, která chrání el.motor před přetížením v důsledku proudových a napěťových změn a při zablokování ob. kola. Čerpadlo je nutno jistit a chránit v souladu s návodem k obsluze.

Čerpané medium: **odpadní voda bez abraziv**

Teplota: **do 40** °C Obsah pevných částic: %  
 pH: **6-9** Velikost pevných částic: mm  
 Hustota: **do 1100** kg/m<sup>3</sup> Kinematická viskozita: mm<sup>2</sup>/s

Materiálové provedení: **Šedá litina**

Spirála: **0.6020** Oběžné kolo: **0.6020**  
 Hřídel: **1.4000** Řezací zařízení: **1.4125 (HCR)**  
 Plášť motoru: **0.6020** Horní kryt: **0.6020**

Ucpávka: **Dvojitá mechanická SiC/SiC mazaná olejovou náplní, chráněná ze strany média guferem.**

<b>Dokumentace:</b>	Jazyk	ks
Návod k obsluze a montážní předpis	česky	1
Záruční list, prohlášení o shodě	česky	1

Spouštěcí zařízení: T50F ( bez vodících tyčí ) sestává z: těleso spouštěcího zařízení, posuvný hák, horní držák vodících tyčí, nerez spouštěcí řetěz délky 4m.

Za příplatek je možné dodat:

**Spouštěcí zařízení (rozsah dodávky viz výše)**

**Vodící tyče a prodloužený nerez řetěz (délka dle požadavku zákazníka)**

**Externí plovákový spínač MS1/10m; pro každé čerpadlo jsou potřeba vždy min.2 ovládací plováky.**

**El.rozvaděč QTD 10/17A-A-SMART-S pro 1 čerpadlo, nebo QTD 20/17A-A-SMART pro 2 čerpadla; Vybavení rozvaděče viz. poznámka**

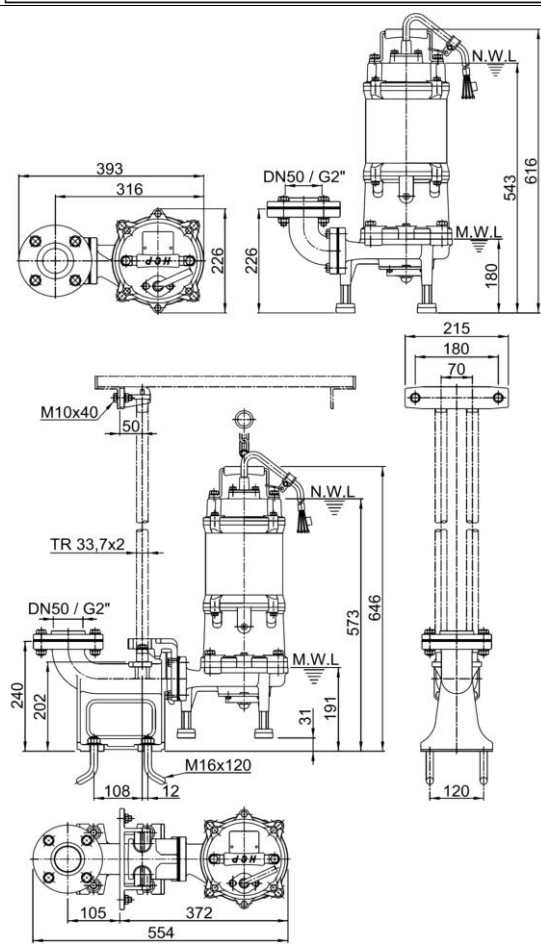
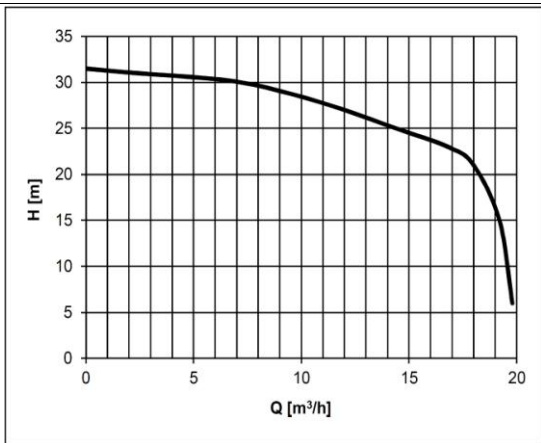

**POZOR!** Dlouhodobý provoz čerpadla při minimální hladině (MWL) může mít za následek přehřátí motoru čerpadla. Pro trvalý provoz musí být motor zaplaven (NWL).

**Záruka: čerpadla 24 měsíců, na běžné opotřebení se záruka nevztahuje**